

BESCHREIBUNG

Das EKONOMIK-Dachrandprofil ist ein stranggepresstes Aluminiumprofil.

Legierung: Al Mg Si 0,5

Dicke: 1,25 bis 1,8 mm

Sichtbare Front: 60, 80 oder 100 mm

Auflagefläche: 50 mm mit Rillen zur besseren Haftung der Dachbedeckung.

Länge: 3000 mm

ANWENDUNG

Dieses Profil eignet sich für geneigte und flache Dächer, auch für vorspringende und eingerückte horizontale Bögen.

VERBINDUNG

Kleine Bleche dienen als Verbindungselemente. Sie werden leicht gebogen, um ein Verschieben zu verhindern und müssen gleichmäßig über die Enden von 2 Längen verteilt werden. Diese Vorgehensweise garantiert eine optimale Ausrichtung. Zwischen die Längen gehört eine Dehnungsfuge von 3 mm.

WINKELELEMENTE

Die geschweißten, standardmäßigen Innen- und/oder Außenwinkel (90 ° und andere) werden in den Werkstätten des Herstellers produziert. Sie haben eine Außenlänge von 300 x 300 mm.

MONTAGE

1. Der Installation geht eine erste Schicht Dachbedeckung auf dem Mauerwerk oder dem Beton voraus.
2. Befestigen Sie das Profil alle 300 mm mit rostfreien Schrauben und verrottungsfreien Nypondübeln. Die vorgestanzten ovalen Langlöcher (16 x 6 mm) erleichtern diese Arbeit.
3. Achten Sie auf eine Dehnungsfuge von 3 mm.
4. Kleben Sie einen 100 mm breiten Streifen Dachbedeckung auf die horizontale Fuge und an den schrägen Teil.
5. Brennen Sie die zweite Schicht Dachbedeckung auf der Auflagefläche und auf dem schrägen Teil bis zum oberen Rand ab.

MIT WANDABDECKPLATTE

Das EKONOMIK-Profil passt perfekt zu einer Wandabdeckplatte von 60, 80 oder 100 mm Höhe.

1. Der Montage geht eine erste Schicht Dachbedeckung auf dem Mauerwerk oder Beton voraus.
2. Platzieren Sie den Dachrand auf der ersten Schicht Dachbekleidung in einem Abstand von 30 mm von der Fassade (siehe Montage oben).
3. Heben Sie die Wandabdeckplatten so an, dass sich ihre Seiten auf derselben Höhe befinden wie die Vorderseite des EKONOMIK-Profiles.
4. Kleben Sie einen 10 cm breiten Streifen Dachbedeckung auf die horizontale Fuge, den schrägen Teil und den gefalteten Rand der Wandabdeckplatte.
5. Brennen Sie die zweite Schicht Dachbedeckung auf der Auflagefläche, auf dem schrägen Teil bis zum oberen Rand und auf dem gefalteten Rand der Wandabdeckplatte ab.

ANMERKUNG

Bevor die Montage fortgesetzt wird, muss dem betreffenden Architekten immer ein Muster des Dachrandprofils zur Genehmigung vorgelegt werden.





Außenwinkel 300 x 300 mm



Innenwinkel 300 x 300 mm



Detail eingesägt für Bögen

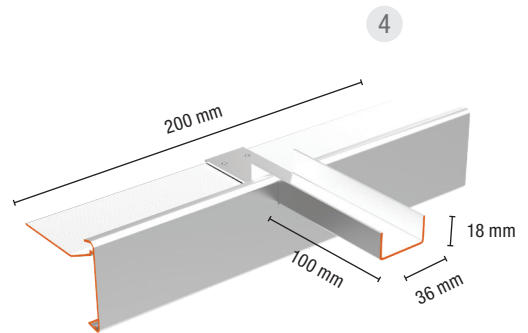

Standard-Ausguss

ALUMINIUMAUSFÜHRUNG

Alle RAL-Farben sind möglich, inkl. eloxiertes RAL und Anodisierungen.

LIEFERTERMIN

5 Werktage ab Werk nach Auftragsbestätigung.

